



LAYANAN KONSUMEN : 0804 - 1 - 889 - 889  
 Email : cso.jkt@bhakti.co.id  
 SMS Center/WA : 0815-112-99999



## KARTU GARANSI SHIMIZU

Bintangnya Pompa Air



**GARANSI RESMI**  
 Terdaftar di DIRJEN ILMEA atau  
 DIRJEN PERDAGANGAN DALAM NEGERI  
 Nomor Tanda Pendaftaran:  
 DEPERINDAG NO. : 23/DJ-ILMEA/MG/VI/2000

**Hari / Jam Kerja : Senin - Jumat Pukul 08.00 - 16.00,  
 Sabtu : Pukul 08.00 - 14.00. Hari Libur Tutup**

Jika ada masalah dengan Produk kami, silahkan hubungi Service Station terdekat atau Tlp. Layanan Konsumen

### Ketentuan-ketentuan garansi :

1. Garansi bebas ongkos servis 1 (satu) tahun, garansi suku cadang 1 (satu) tahun, dan telah dikirimkan ke alamat kami selambat-lambatnya 15 (lima belas) hari sejak tanggal pembelian.
2. Selama masa garansi produk ini digaransi penuh terhadap kerusakan yang disebabkan oleh pemakaian normal ataupun karena kesalahan dalam proses produksi.
3. Selama masa garansi tidak dikenakan biaya servis.
4. Produk kami hanya memakai listrik 220 V, diluar pemakaian tersebut harap hubungi Service Station.
5. Konsumen dapat melakukan klaim garansi, dengan menghubungi atau datang ke Service Station/Authorized Service Station terdekat.

### Kami menjamin ketersediaan suku cadang dalam masa garansi dan pasca garansi Garansi tidak berlaku untuk hal-hal :

1. Tidak menunjukan Kartu Garansi pada saat melakukan reparasi, Kartu Garansi telah hilang atau Kartu Garansi tidak di isi dengan lengkap.
2. Tidak terdapat nomor seri atau nomor seri telah diubah ataupun telah hilang.
3. Kerusakan yang diakibatkan oleh kesalahan/kecerobohan dalam pemakaian karena tidak mengikuti Petunjuk Pemakaian, perubahan voltase atau faktor di luar kekuasaan, seperti : kebakaran, bencana alam, banjir, jatuh, motor terendam/ terkena air, pompa digunakan untuk memompa air asin atau air laut.
4. Produk tersebut telah diperbaiki atau dirubah sedemikian rupa oleh pemilik atau pihak ketiga sehingga mempengaruhi kinerja dari produk tersebut.
5. Produk tersebut mengalami kerusakan fisik (body) yang diakibatkan oleh pengangkutan atau transportasi.
6. Masa berlaku Kartu Garansi ini telah habis sesuai dengan yang tertera pada Kartu Garansi ini.

## SHIMIZU

Bintangnya Pompa Air

UNTUK DISIMPAN

No. : .....

Nama Barang : POMPA AIR LISTRIK OTOMATIS SUMUR DALAM  
 Tipe : PC-260 BIT  
 No. Seri :  
 Nama Pemilik :  
 Alamat Pemilik :  
 Telp. :  
 Tanggal Pembelian : .....

Nama & Stempel Penjual Tanda Tangan Pemilik

## SHIMIZU

Bintangnya Pompa Air

No. : .....

Nama Barang : POMPA AIR LISTRIK OTOMATIS SUMUR DALAM  
 Tipe : PC-260 BIT  
 No. Seri :  
 Nama Pemilik :  
 Alamat Pemilik :  
 Telp. :  
 Tanggal Pembelian : .....

Nama & Stempel Penjual Tanda Tangan Pemilik

### Keterangan :

- P = Kabel Suplai  
 A = Kabel Biru  
 B = Kabel Coklat  
 C = Kabel Kuning-Hijau (Ground)  
 M = Kabel dari Motor  
 D = Kabel Biru  
 E = Kabel Coklat  
 F = Kabel Kuning-Hijau (Ground)

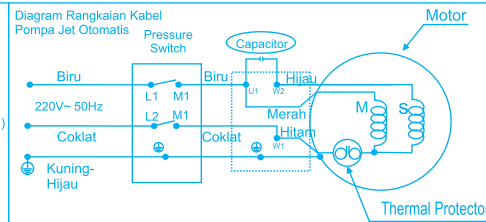

### 7. SPESIFIKASI POMPA

Model : PC -260 BIT

U : 1x220 V~	50Hz	H : 34 - 24 meter	Q : 6 - 27 l /min
14µF/450 V~	I : 2. 7A	H.Maks : 60 meter	Pipa Hisap : 32mm (1 1/4")
n : 2900 min <sup>-1</sup>	IPX4	Temperatur Air : Maks. 40 °C	Pipa Dorong : 25mm (1")
Pressure Switch	On : 1. 4 kgf/cm <sup>2</sup>	Off : 2. 8 kgf/cm <sup>2</sup>	Pipa Tekanan : 25mm (1")

### 8. KERUSAKAN DAN CARA MEMPERBAIKI

KERUSAKAN	PENYEBAB	CARA MEMPERBAIKI (Tanda * : dapat diperbaiki oleh pemakai)
Motor tidak dapat dioperasikan	Thermal protector	* Jika motor terlalu panas maka tidak akan dapat dioperasikan. Tunggu sampai temperatur turun (20~30 menit)
	Kabel suplai putus/rusak	Ganti dengan kabel suplai baru. Jika kabel suplai rusak penggantian hanya boleh dilakukan oleh pabrik pembuat atau Pusat Service Station atau Authorized Service Station yang telah ditunjuk (lihat kartu garansi) atau orang yang memiliki kualifikasi yang sama untuk menghindari bahaya.
	Sumber tegangan listrik terlalu rendah	*Tanyakan pada PLN
Motor beroperasi tapi air tidak terpompa	Kedalaman air sumur lebih rendah dari pada standar	*Periksa kedalaman permukaan air
	Kerusakan pada foot valve	Lepaskan foot valve, kemudian bersihkan lubang atau dudukannya
	Udara tersedot kedalam pipa hisap	Periksa setiap sambungan pipa, dan perbaiki dengan sempurna
	Udara tersedot kedalam pompa melalui M.Seal	Ganti dengan M.Seal yang baru
Bagian jet tersumbat	Daya hisap lemah/kurang	*Tambah air pancingannya
		Lepaskan jet, kemudian bersihkan nozzle dan ventury
Motor tidak dapat dioperasikan	Kerusakan pada Pressure Switch	Perbaiki atau ganti dengan yang baru
	Sumber tegangan terlalu rendah	*Tanyakan pada PLN
Motor sering beroperasi meski kran tidak dibuka	Tegangan listrik terlalu tinggi atau terlalu rendah	*Tanyakan pada PLN
	Impeller lengket dengan part yang lain	Perbaiki kerusakannya

# SHIMIZU

Bintangnya Pompa Air

## PETUNJUK PENGGUNAAN POMPA AIR LISTRIK OTOMATIS SUMUR DALAM

Terimakasih atas kepercayaan anda membeli produk kami. Semoga anda puas dengan memiliki Pompa Air Listrik SHIMIZU

## MODEL : PC-260 BIT

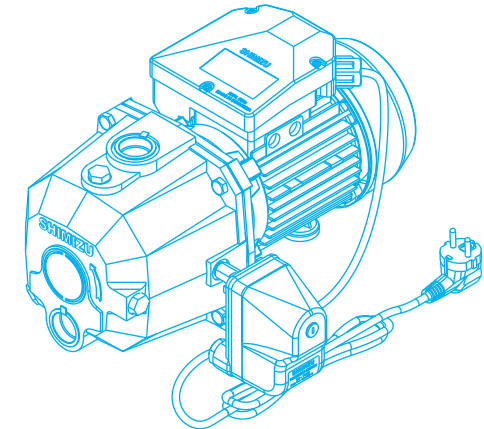

**BACA SELURUH ISI PETUNJUK PENGGUNAAN INI SEBELUM ANDA MENGOPERASIKAN POMPA UNTUK MENDAPATKAN HASIL YANG OPTIMAL**

Tegangan yang diizinkan untuk pompa ini adalah ±10% dari tegangan yang tertulis didalam spesifikasi. Diluar ketentuan ini dapat memperpendek usia pemakaian pompa.

www.shimizu.co.id | Shimizu\_Indonesia | Shimizu Indonesia | @Shimizu\_Indo | Layanan Konsumen: 0804-1-889-889

e-mail : cso.jkt@bhakti.co.id  
 Layanan Konsumen : 0804-1-889-889  
 WA : 0815-112-99999

Diproduksi oleh : PT. TIRTA INTIMIZU NUSANTARA  
 Jl. Raya Serang Km. 28 Desa Sentul Jaya, Kp. Tobat RT/RW:006/003 Kec. Balaraja, Tangerang-Banten 15610  
**MADE IN INDONESIA**  
 DEPERINDAG NO. : 23/DJ-ILMEA/MG/VI/2000

UNTUK DIKIRIM

## 1. HAL-HAL YANG PERLU DIPERHATIKAN SEBELUM MENGOPERASIKAN POMPA



- Jika kabel suplai rusak, Penyambungan/Penggantian kabel suplai harus dilakukan oleh pabrik pembuat atau Pusat Service Station atau Authorized Service Station yang telah ditunjuk (lihat kartu garansi) atau orang yang memiliki kualifikasi dibidang yang sama untuk menghindari bahaya.
- Produk ini dimaksudkan untuk pengkawatan/atau penyambungan tetap (fixed wiring)
- Pada saat melakukan penyambungan kabel suplai, pemanfaat harus terputus dari sumber listrik.
- Disarankan, kabel suplai yang digunakan agar dihubungkan ke saklar (pemutus hubungan arus listrik)
- Penyambungan kabel suplai, harap mengikuti petunjuk **CARA MENYETEL DAN MENYAMBUNG PRESSURE SWITCH** (Bagian 6 Dari Petunjuk Penggunaan Pompa Air Listrik Otomatis Sumur Dalam)

Jika pompa dipasang pada sumber air yang mengandung pasir atau kotoran lainnya, maka diperlukan saringan/ filter. Hal ini akan melindungi impeller dari pengikisan/aus yang pada akhirnya akan menurunkan kinerja pompa.



Jangan menggunakan pompa untuk cairan yang mudah terbakar seperti: bensin, alkohol atau cairan yang bersifat asam dan asin karena bisa mengakibatkan kebakaran atau kerusakan pompa.



Hindari pengoperasian pompa tanpa beban (air) atau pada kondisi kering dalam waktu yang lama, hal ini akan mengakibatkan kerusakan pada motor dan akan memperpendek usia pemakaian pompa.

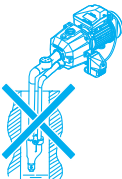

Hindari pemasangan pompa dari terkena sinar matahari langsung atau dari hujan karena akan memperpendek usia pemakaian pompa dan juga bahaya tersengat oleh aliran listrik yang disebabkan isolasi kabel yang rapuh/rusak.



Hindari pengoperasian pompa dalam kondisi suhu ruangan atau suhu air diatas 40°C dan dibawah suhu -10°C karena hal ini akan mengakibatkan kerusakan dan juga akan memperpendek usia pemakaian pompa.

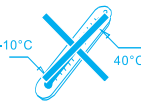

Jangan menyelimuti atau membungkus pompa terutama motornya dengan kain atau benda yang mudah terbakar, hal ini untuk menghindari kebakaran.

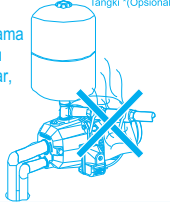

## 2. BENTUK DAN NAMA-NAMA KOMPONEN POMPA

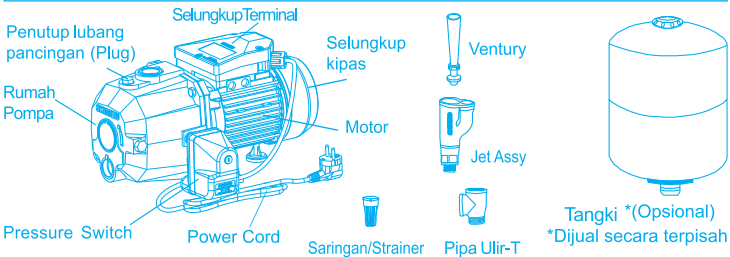

## 3. PETUNJUK PEMASANGAN

- Periksa kedalaman sumur dan pastikan daya hisap pompa sesuai dengan kemampuan pompa, pertimbangan penurunan air ketika musim kemarau.
- Pasang pompa sedekat mungkin dengan sumur. Jika cabang dari pipa terlalu panjang, maka hambatannya akan tinggi dan pompa tidak dapat berfungsi sebagaimana mestinya. (Suatu percabangan pipa pada 10M sama dengan suction head antara 1 sampai 1.5M)
- Pasang pompa diatas landasan beton dengan ketinggian minimal 10cm dari permukaan tanah agar pompa tidak akan tergenangi oleh air dan menghindari pompa miring atau turun setelah dipakai dalam waktu lama.

- Cabangan pipa pada sisi pipa hisap harus dipasang lebih rendah dari posisi pompa, kesalahan pemasangan dalam pipa ini mengakibatkan air tidak terdampar.
- Letakkan pipa hisap pada kedalaman maksimum, perhatikan posisi ujung jet sekurang-kurangnya 50cm dari dasar sumur.
- Pasang saringan pada ujung jet agar sampah tidak masuk kedalam jet, karena hal ini dapat menyumbat jet yang dapat menyebabkan gangguan pada pompa.

## BILA POMPA DIPAKAI KEMBALI SETELAH TIDAK DIPAKAI DALAM WAKTU YANG LAMA

- Ada kemungkinan motor tidak dapat dioperasikan meskipun listrik sudah tersambung karena lengket dan mengerasnya debu dan kotoran dari air pada pompa. Langkah yang dilakukan adalah : matikan sumber listrik lalu putar as motor dari bagian belakangnya dengan menggunakan obeng atau benda sejenisnya. Setelah itu anda dapat mengoperasikan pompa seperti biasa. (Gb.1)

## 4. PEMASANGAN PIPA

- Foot valve atau check valve harus dipasang pada pipa hisap.
- Sambungan pada sisi pipa hisap harus dipasang dengan kencang, kesalahan dalam pemasangan pipa ini mengakibatkan air tidak dapat dipompa.
- Ukuran diameter pipa yang digunakan pompa harus sama jenisnya.
- Ukuran pipa hisap yang lebih baik adalah sama dengan ukuran lubang hisap badan pompa. Jika ukuran tersebut berbeda akan menyebabkan kapasitas air yang terpompa lebih kecil dan akan mempengaruhi tekanan pompa.
- Kurangi jumlah dari siku/elbow untuk mencegah kebocoran air pada pipa atau untuk mengurangi hambatan air. Jika pipa keluaran lebih dari 15m disarankan untuk menggunakan klep (valve).
- Lebih baik memasang shock drat luar pada pipa hisap atau pipa dorong agar lebih mudah pada saat membongkar atau memperbaikinya.
- Jet sebaiknya di masukkan sedalam mungkin kedalam air dan foot valve dipasang di bawahnya. (Gb.2)

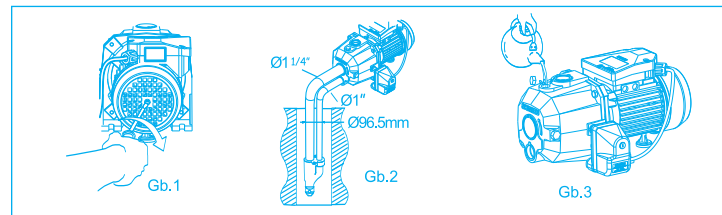

## 5. CARA PENGOPERASIAN POMPA

- Pasang pressure switch yang terdapat pada aksesoris.
- Buka penutup lubang pancingan (Plug), kemudian tuangkan air pancingan melalui lubang tersebut sampai badan pompa terisi penuh oleh air kemudian pasang kembali plugnya. (Gb.3)
- Tutup semua kran air (maksimum), kemudian hidupkan pompa dan pastikan pompa beroperasi dengan baik, tunggu beberapa saat sampai pompa menghisap air, selanjutnya buka kran secukupnya dan air akan mengalir keluar.
- Jika air tidak keluar mungkin di sebabkan oleh karena kurangnya air pancingan, jadi ulangilah tahapan pancingan.

## 6. CARA MENYETEL DAN MENYAMBUNG PRESSURE SWITCH

- Penyetelan Pressure Switch. (Gambar 4) Pressure Switch dapat disetel atau diganti sesuai keinginan kita.
  - Putar differential nut (1) sampai kencang.
  - Setel range nut (2) untuk menambah tekanan.
  - Putar differential nut (1) untuk menurunkan tekanannya.

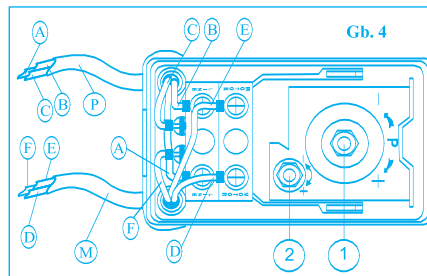

**Pusat Service Station**  
 • Jakarta: • Kebon jeruk (021) 5331484 (hunting), 0804 1 889 889 (layanan konsumen), 0815 112 9999 (WA) • Gajah Mada (021) 62992311, 63855410/11, 0882 0011 43849 • Bogor: (0251) 8662124/78/41, 0821 9449 8738 • Karawang: (0267) 8401693/94, 0821 1493 0746 • Bandung: (0201) 6125 960/965, 0813 2333 6665 • Cirebon: (0231) 8802783/84, 0813 1401 0224 • Semarang: (024) 7633 1554, 7643 6897, 0821 3567 5284 • Yogyakarta: (0274) 5304415/16, 0857 2727 2843 • Surabaya: (031) 9922 0535/1500/0355/0755, 0821 3862 5093 • Malang: (0341) 580431, 5023044 • Bali: (0361) 427652, 418957, 0851 0300 3010 • Lombok: (0370) 6171 906/926, 0877 6543 7999 • Lampung: (0721) 268035/36, 0813 7310 7356 • Palembang: (0711) 5625 303/321, 0813 6721 7223 • Jambi: (0741) 3613 6666, 0822 4564 0190 • Pekanbaru: (0761) 27725/26/27, 0852 6521 3408 • Padang: (0751) 31622, 25048, 0822 4564 0244 • Medan: (061) 6643984/85, 0813 6016 368 • Banjarmasin: (0511) 3201126/27/28, 0822 4564 0209 • Pontianak: (0561) 6655 859/861, 0895 0891 7353 • Samarinda: (0541) 7271 385/546/305, 0852 5210 1016 • Makassar: (0411) 3651 408/409/260, 0821 9305 0360 • Manado: (0431) 7198 564, 0852 4033 5045 • Batam: (0778) 4160658, 0822 4894 3821

## Authorized Service Station

**BANTEN:** • Cilegon: Mandiri Jaya SVC 0878 8371 7277 **TANGERANG:** • Tangerang Selatan: Sarana Cipta Utama: 0813 8648 8855, 0813 8005 8585 **BEKASI:** • Tambun Utara: Dodi SVC: 0899 2578 759, 0857 777 497 284, 0813 8808 7140 **JAWA BARAT:** • Cikarang: Service 24: (021) 8911 0952, 0813 8282 9191, 0878-8433-4720 • Ujung Berung: Riz SVC: 0813 2010 6176, 0851 0023 1905 • Sumedang: Jaya Teknik Solutions: 0821 2917 6139 • Subang: Asep Elektronik SVC: (0260) 421246, 0813 1214 0835 • Tasikmalaya: Artik SVC: (0265) 331578 / 0858 6284 5776 **JAWA TENGAH:** • Banjarnegara: Griya SVC: (0286) 592254, 0822 4200 0767 • Kudus: Aneka Elektronik & Listrik: 0858 6988 1031, 0815 7572 0352 • Surakarta: Service 24: (0271) 645110, 0838 6511 5219 • Purbalingga: Mitra SVC: (0281) 6597351, 0851 0161 1978 • Temanggung: Jasa Utama SVC: 0812 1585 315 • Purwokerto: Mitshubisi Authorized SVC: (0281) 777 1192 , 0811 2629 48 • Cilacap: Toko Edison: (0282) 533 676 • Wonogiri: Rien Elektronik: (0273) 5327017, 0812 2592 838, 0815 4840 4841 • Tegal: Mitra Mapan: (0283) 4532 107, 0815 4200 8808 • Pekalongan: Multi Sindo SVC: (0285) 424 063, 0822 2545 6887, 0852 0149 4782 • Salatiga: Multi Elektronik SVC: (0298) 311712, 0817 950 8561 • Sragen: Kurnia Elektronik: (0271) 893775, 0815 6759 084 • Sleman: Purnama Jaya SVC: (0274) 486123, 489192, 0857 2900 0486 • Bantul: Purnama Jaya SVC Bantul: 081 621 5842 • Wonosari: Purnama Jaya SVC Gunung Kidul: 081 621 5843 • Kutoarjo: Purnama Jaya SVC Kutoarjo: 0821 3749 7356 • Pati: Sampoerna SVC: 0822 4363 3621, 0812 2520 562 • Magelang: Toko Eterna: (0293) 362 241, 0895 2882 4917 • Demak: Permata Surya: 0812 1526 4587 **JAWA TIMUR:** • Kediri: Aneka Elektronik: (0354) 689 336, 0812 342 3575 • Madiun: Duta Cipta Electrindo: (0351) 468700/01, 0811 3448 700, 0813 3571 4209 • Tulungagung: Sinar Abadi: 0813 3534 8242, 0852 3349 1422 • Lumajang: Lumajang Electronic: (0334) 885 378, 0815 5577 1413 • Blitar: Sinar Rochman: 0857 8408 9673 **PULAU SUMATERA: BENGKULU:** • Sawah lebar: UD Syafril Engineering: 0821 2249 1282, 0853 6429 3736 • Kota Manna: UD Queen SVC: 0853 8466 2626, 0812 7854 8523 • Curup: Syafril Engineering: 0853 6429 3736 **ACEH:** • Banda Aceh: Machradja Electronics: (0651) 48928, 0812 690 0062 • Biereun NAB Aceh: Sateleite SVC: (0644) 41147, 085286363147 **PEKANBARU:** • Selat Panjang: Surya Listrik: 0852 6492 7676 **BANGKA:** • Pangkal Pinang: Javier Service: 0821 7568 7628, 0819 2911 9779, 0821 7978 1888 • Sungai Liat: Sinbar SVC: 0853 8388 6960, 0852 1998 4715 **SUMATERA SELATAN:** • Lahat: Qeegy Teknik: 0821 8434 8434 • Lubuk Linggau: UD Syafril Engineering: 0852 6806 8035 • Martapura: Puja Electronic SVC: 0812 8611 3684 **SUMATERA UTARA:** • Rantau Prapat: Ilham Jaya Dua: 0821 6744 6410, 081365315152 • Tebing tinggi: Tiara Jaya Elektronik: 0852 7074 4929 • Aek Kanopan: Central Elektronik: 0852 6053 7964, 0852 8890 8127 • Pinang: Alif Jaya SVC: 0822 5476 8759, 0822 7921 2870 • Kisaran Barat: Ilham Jaya Electronic Satu: 0813 8174 9862, 0812 6380 **RIAU:** • Dumai: Leo SVC: 0812 7504 292 • Duri Riau: Aiwa SVC: 0812 7525 4026, 0852 7135 2269 • Indragiri Hilir: Rafly Elektronik: 0812 7616 885 • Bengkalis: CV Global Renova: 0852 7407 7777 **KEPULAUAN RIAU:** • Nagoya Batam: Cahaya Elektronik: (0778) 431904, 0812 7000 353 • Tanjung Pinang: Surya Jaya SVC: (0771) 26223, 0812 7755 5222 **KALIMANTAN:** • Balikpapan: Balikpapan Elektronik: (0542) 748010, 0851 0011 2689 • Pontianak: CV Unison Electronic: (0561) 736388, 0852 4817 0479 **SULAWESI:** • Manado: PT. Bina Karya Sulut Sejati: (0431) 863554 • Palu: Central SVC / Palu Panasonic SVC: (0451) 428005, 0813 4107 0308 • Kendari: Service Karya Elektro: 0852 4155 4078, 0822 9133 3118 • Pare-Pare: Service Radio Palapa: (0421) 22609, 0813 5474 7739 • Palopo: Bintang Elektronik: 0821 9545 0440 • Gorontalo: CV Panabel Indonesia: 0852 5632 0420, 0812 9180 6638 **AMBON:** Agung Teknik: 0812 8536 348 **NTB:** • Bima: Angindai Elektronik: 0853 3895 3313 • Bima: Paruga Electro: 0813 3728 7666 • Sumbawa: Solo Elektronik: 0852 3951 4957 • Taliwang: UD Azqori: 0813 3950 5675

\* service center dapat berubah sewaktu-waktu tanpa pemberitahuan untuk mendapatkan informasi lokasi service center terkini, harap mengunjungi laman [www.shimizu.co.id](http://www.shimizu.co.id)

Diproduksi oleh : **PT. TIRTA INTIMIZU NUSANTARA**

Jl. Raya Serang Km. 28 Desa Sentul Jaya, Kp. Tobat RT/RW:006/003 Kec. Balara, Tangerang-Banten 15610  
**MADE IN INDONESIA**

**KARTU GARANSI**  
**SHIMIZU**  
 Bintangnya Pompa Air

DEPERINDAG NO. : 23/DJ-LM/EA/MG/VI/2000



Kepada :  
 Service Station  
 Jl. Raya Perjuangan No. 21  
 Kmp. Ruko Sastra Graha No. 11-13  
 Jakarta 11530

Kami mengucapkan selamat dan terima kasih atas pembelian produk bermutu dari **SHIMIZU** Semoga Anda puas setelah memiliki dan memakai produk dari kami.

**UNTUK DIKIRIM**